

Staatliche **Berufsschule I** Fürth
mit Berufsfachschule für Ernährung und Versorgung
und Berufsfachschule für Kinderpflege

Informationen

zum **Berufsgrundschuljahr (BGJ) - Holztechnik** an der Berufsschule
und zur dualen **Berufsausbildung**
zum / zur **Schreiner/-in**

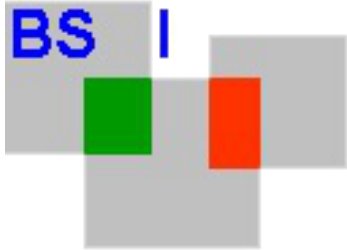

Das **BGJ-Holztechnik** ist etwas für Sie, wenn

- Ihr Wunschberuf, Ihr Berufswunsch oder Ihre Berufsentscheidung „Schreiner/-n“ ist

Sie ...

- handwerkliches Geschick und Interesse haben
- gewohnt / gewillt sind, genau zu arbeiten
- kreativ und handwerklich mit dem lebendigen Werkstoff Holz arbeiten möchten
- und auch einmal fest zupacken können

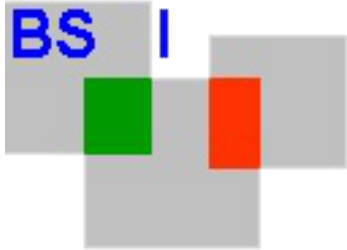

Organisation (Unterrichtsfächer, Stundentafel) des Berufsgrundschuljahres (BGJ)-Holztechnik:

= **Vollzeitschuljahr / -unterricht** mit

- **19 Wochenstunden fachpraktischer Unterricht**
- **11 Wochenstunden fachtheoretischer Unterricht (inklusive CAD und CNC)**
- **7 Wochenstunden allgemeinbildender Unterricht**
- **4 Wochen Betriebspraktikum**

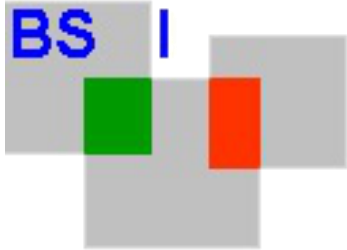

Voraussetzungen zur Aufnahme in das BGJ-Holztechnik (an der Staatl. Berufsschule I Fürth):

- **beendete Allgemeenschulpflicht (9 J. MS, ...)**
- **Berufsabsicht Schreiner/-in**
- **einfacher oder qualifiz. Mittelschulabschluss erwünscht, aber nicht zwingend notwendig**
- **kein Ausbildungs(vor)vertrag erforderlich**
- **Wohnsitz im Schulsprengel (Städte FÜ und ER, Landkreise Fürth und Erlangen-Höchstadt)**

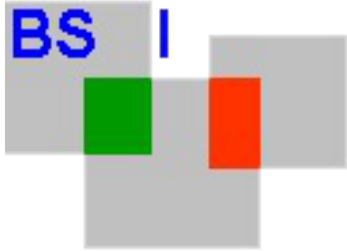

Ausbildungsdauer (zum / zur Schreiner/-in):

3 Jahre Regelausbildungszeit, davon

- **1. Jahr im Berufsgrundschuljahr-Holztechnik
Vollzeitunterricht in der Berufsschule, dazu ist
noch kein Ausbildungsvertrag oder Vorvertrag
erforderlich**
- **2. und 3. Ausbildungsjahr als duale Berufsaus-
bildung (4 Tage im Ausbildungsbetrieb und 1
Tag in der Berufsschule)**
- **Ausbildungsverkürzung unter bestimmten
Voraussetzungen möglich**

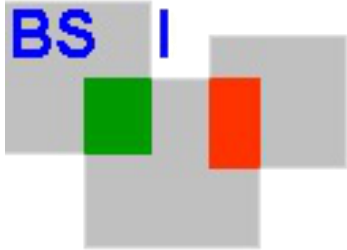

Abschlüsse und Berechtigungen

1. nach dem erfolgreich absolvierten BGJ:

- erfolgreicher Mittelschulabschluss (ohne zusätzliche Prüfung; nicht „Quali“)
- Erfüllung der Berufsschulpflicht
- **Anrechnung als erstes Ausbildungsjahr**

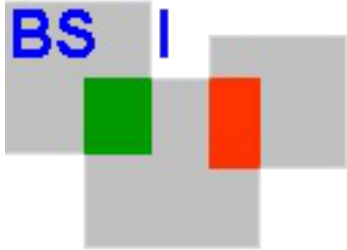

Abschlüsse und Berechtigungen:

2. nach bestandener Gesellenprüfung

- **Facharbeiter / Geselle**
- **mittlerer Schulabschluss der Berufsschule:**
bei einem Notendurchschnitt mind. 3,0 und dem Nachweis ausreichender Englischkenntnisse schließt das Abschlusszeugnis der Berufsschule den Mittleren Schulabschluss ein

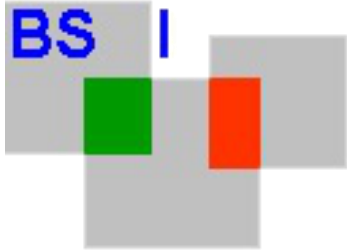

Aufstiegsmöglichkeiten nach der Ausbildung:

beruflich:

- **Meister, Techniker**
- **Fachlehrer**
- **CNC-/CAD-Fachkraft**
- **Restaurator**
- **...**

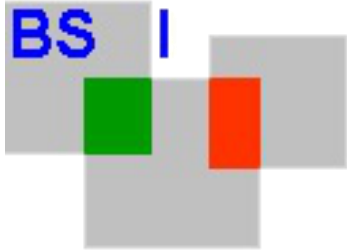

- ## **Aufstiegsmöglichkeiten nach der Ausbildung:**
- allgemein / schulisch (m. mittl. Schulabschluss):**
- **Besuch der Berufsoberschule (BOS):**
Erwerb einer Hochschulreife, dann:
 - **Studium an einer Hochschule / Universität**
 - **Ausbildung zum Berufsschullehrer**
 - ...

Werkstücke aus dem BGJ:

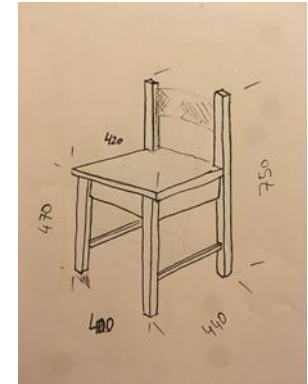

Projektarbeiten



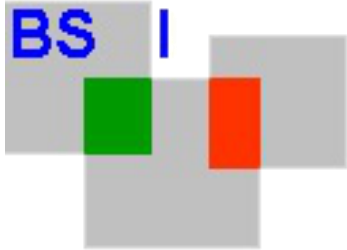

Bewerbungen / Anmeldungen

- ab Mitte Februar möglich und baldmöglichst erwünscht
- Anmeldung persönlich oder durch bzw. mit Erziehungsberechtigten, auch postalisch
- digital - Anmeldeformular der Berufsschule auf der Homepage zum Download
- benötigte Unterlagen: (nur) letztes Schulzeugnis, Geburtsurkunde oder Personalausweis

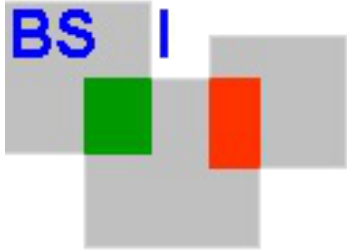

Haben Sie noch Fragen?

Ansprechpartner: Schulsekretariat / Schulleitung:

- **persönlich** (unter Einhaltung der Hygienevorschriften): **Montag – Donnerstag 8 - 15 Uhr, Freitag 8 - 12 Uhr bzw. nach Vereinbarung**
- **per E-Mail** (info@bs1-fuerth.de)
- **telefonisch** (0911/743460)

- **Herr Reithinger** (Sprechstunde: Mo, 12:00 - 12:45 Uhr;
E-Mail: gerhard.reithinger@bs1-fuerth.de)

- **Weitere Informationen finden Sie auf unserer Homepage unter dem Fachbereich Holztechnik / Schreiner Ausbildung**
→ **Flyer zur Berufsausbildung in der Holztechnik**